

Elagueuse sur perche sans fil

 **Kalaos**[®]

PS36Li



Modèle présenté
PS36Li

CONSERVER PRECIEUSEMENT CE MANUEL D'UTILISATION



Sommaire

1. Introduction.....	4
2. Consignes de sécurité.....	5
2.1 Symboles de sécurité et étiquettes.....	5
2.2 Consignes de sécurité spécifiques aux outils sans fil et aux chargeurs.....	8
2.3 Utilisation du chargeur et charge batterie.....	9
2.3.1 Fonction des voyants du chargeur.....	10
2.3.2 Charge de la batterie.....	10
2.3.3 Stockage du chargeur et de la batterie.....	10
2.4 Avant l'utilisation.....	11
2.5 Lors de l'utilisation.....	12
2.5.1 Vibrations.....	13
2.6 Après l'utilisation.....	14
3. Consignes d'utilisation de l'élagueuse	15
3.1 Préparation de l'élagueuse.....	15
3.1.1 Montage du guide de chaîne et de la chaîne.....	15
3.1.2 Vérification de la tension de la chaîne.....	16
3.1.3 Remplissage de l'huile de chaîne.....	16
3.2 Utilisation de l'élagueuse.....	17
3.2.1 Mise en marche de la perche élagueuse.....	18
3.2.2 Arrêt de l'élagueuse.....	19
3.2.3 Conseils pour l'élagage.....	19
3.3 Nettoyage, maintenance, stockage et transport.....	21
3.3.1 Nettoyage de l'élagueuse.....	21
3.3.2 Maintenance de l'élagueuse.....	21
3.3.3 Stockage et transport de l'élagueuse.....	22
4. Caractéristiques techniques.....	22
5. Problèmes et solutions.....	23
6. Protection de l'environnement.....	24
7. Service après vente.....	24
8. Garantie.....	25
9. Déclaration de conformité.....	27
Kalaos c'est aussi.....	27
Notes.....	28



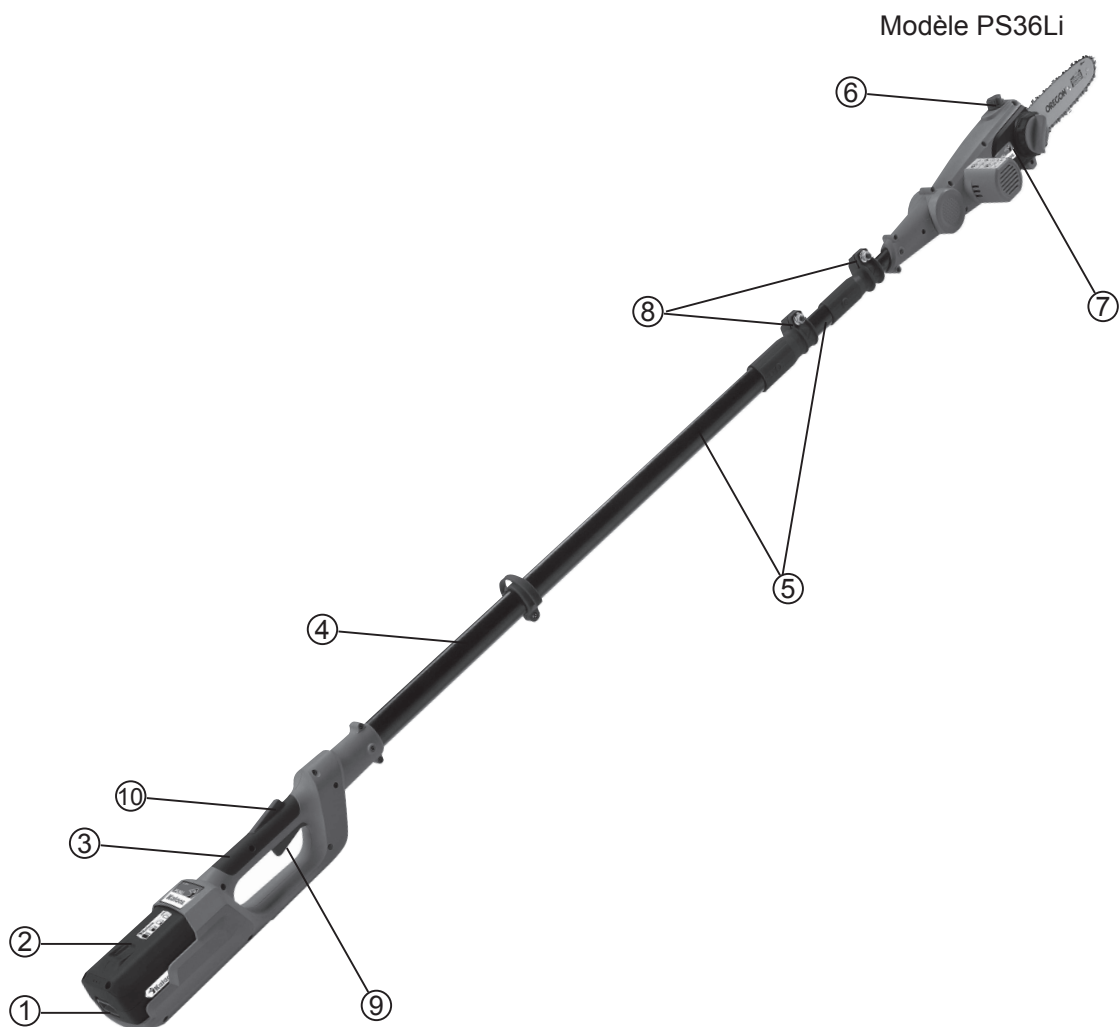

DESCRIPTIF ELAGUEUSE SUR PERCHE SANS FIL

1	Batterie Li-Ion	2	Verrouillage/Déverrouillage batterie
3	Poignée arrière	4	Poignée grip avant
5	Tubes télescopiques	6	Bouchon d'huile de chaîne
7	Carter pignon de chaîne	8	Anneaux verrouillage tubes télescopiques
9	Gâchette de commande	10	Sécurité de gâchette poignée arrière

Accessoires fournis : Chargeur, une batterie Li-Ion 36v 2,4Ah.



DESCRIPTIF CHARGEUR

A	Led fonctionnement chargeur	B	Led charge batterie	C	Contacts charge batterie
---	-----------------------------	---	---------------------	---	--------------------------



1. Introduction

Nous vous remercions de la préférence que vous avez accordée à notre produit et vous félicitons pour l'achat de votre nouvel appareil KALAOS.

Nous sommes persuadés que, correctement entretenu, cette machine vous apportera des années de fonctionnement sans souci et que vous pourrez apprécier pleinement sa qualité, sa performance et son confort.

Ce produit a été conçu et fabriqué avec le plus grand soin, conformément aux strictes normes de sécurité, de fiabilité et de confort d'usage des produits KALAOS.

Nous vous prions de lire attentivement ce manuel d'utilisation. Familiarisez-vous avec tous les éléments de commande de cette perche-élagueuse avant la première utilisation.

Veillez respecter scrupuleusement toutes les remarques, explications et consignes figurant dans ce manuel d'utilisation pour une utilisation optimale et sûre de cet appareil.



2. Consignes de sécurité

Votre machine doit toujours être utilisée conformément à la présente notice d'utilisation.



Cet appareil est uniquement destiné à couper des branches dans les jardins privés. Toute autre utilisation qui n'est pas expressément permise dans cette notice peut conduire à endommager l'appareil ou peut représenter un grave danger pour l'utilisateur et n'est pas autorisée.

En particulier, l'appareil ne doit jamais être utilisé :







- A des fins professionnelles
- A des travaux forestiers (élagage d'arbres en forêt)
- De manière intensive
- Par temps de pluie ou dans un environnement humide
- Par des enfants de moins de 16 ans,
- Par des mineurs non accompagnés.

2.1 Symboles de sécurité et étiquettes

IMPORTANT : Certains des symboles ci-dessous peuvent être utilisés sur l'outil et/ou sur les accessoires. Veillez à les étudier et à apprendre leur signification. Une interprétation correcte de ces symboles permettra d'utiliser l'appareil plus efficacement et de réduire les risques d'accident.

	<p>Danger ! Avertissement ! Attention ! Ce symbole indique un danger, un avertissement ou une mise en garde. Il indique que la sécurité de l'opérateur est en jeu.</p>
	<p>Lire le manuel d'instructions Le manuel d'instructions contient les informations destinées à attirer l'attention sur les éventuels problèmes de sécurité, les risques de détérioration de la machine ainsi que les conseils utiles pour la mise en route, l'utilisation et la maintenance. Veuillez respecter toutes les remarques, explications et consignes figurants dans ce manuel pour une utilisation optimale et sûre de cet appareil.</p>

	<p>Maintenez une distance de sécurité L'opérateur est responsable de la sécurité des tiers se trouvant dans la zone de travail de la machine. N'utilisez jamais l'élagueuse alors que d'autres personnes, particulièrement des enfants, ou encore des animaux, se trouvent à proximité.</p>
	<p>Ne pas exposer l'appareil à la pluie N'exposez jamais la machine à la pluie ou à un environnement humide. Ne pas se servir de cet appareil sous la pluie.</p>
	<p>Portez des protections Portez des vêtements près du corps adaptés au travail, des gants de protection et des chaussures solides antidérapantes lors de l'utilisation de cette élagueuse.</p>
	<p>Portez des protections Portez des protections oculaires et auditives, et un casque.</p>
	<p>Attention! Ne pas couper avec la pointe du guide de chaîne : risque de rebond! Ne jamais couper du bas vers le haut : risque de blessures</p>
	<p>Distance de sécurité Gardez toujours une distance de sécurité de 10 m minimum au passage de fils électriques sous peine d'une possible électrocution.</p>
	<p>Cordon d'alimentation endommagé N'utilisez jamais le chargeur de batterie dont le cordon d'alimentation est endommagé ou usé. N'y touchez pas. Retirez immédiatement la fiche du cordon d'alimentation hors de la prise électrique sans toucher d'éventuels fils dénudés.</p>

	<p>Risque de démarrage intempestif Retirez la batterie de la machine pour toute opération d'entretien courant, de réparation, et de transport.</p>
	<p>Risque électrique Le chargeur de batterie fonctionne avec une tension électrique potentiellement dangereuse</p>
	<p>Double isolation électrique Pour votre sécurité, le chargeur de batterie est équipé d'une double isolation électrique. Par conséquent il n'est pas indispensable qu'il soit relié à une prise de terre.</p>
<p>230 V ~ 50 Hz</p>	<p>Caractéristique du courant électrique Contrôlez que la tension et la fréquence indiquées sur la plaque signalétique collée sur le chargeur de batterie correspondent bien à celles du réseau électrique.</p>
	<p>L'utilisation de ce produit ne doit s'effectuer qu'à l'intérieur, au sec et à température ambiante entre 5 et 40°C</p>
	<p>Produit recyclable Lorsqu'il sera en fin de vie, ce produit devra être ramené chez votre revendeur pour y être recyclé (danger pour l'environnement).</p>
	<p>Recyclage Ce produit ne doit pas être jeté avec les déchets domestiques. Il doit être déposé au lieu de collecte prévu pour le recyclage et la récupération des déchets électriques et électroniques.</p>

2.2 Consignes de sécurité spécifiques aux outils sans fil et aux chargeurs

AVERTISSEMENT : Retirez toujours la batterie de votre appareil pour monter ou démonter des pièces, effectuer des réglages et des affûtages, des nettoyages ou lorsque vous n'utilisez pas votre outil. Vous réduirez ainsi les risques de démarrage involontaire de la machine, pouvant causer des blessures corporelles graves.

- Ne rechargez la batterie de votre appareil qu'avec le chargeur indiqué par le fabricant. Un chargeur adapté à un certain type de batterie peut déclencher un incendie s'il est utilisé avec un autre type.
- La batterie ne doit pas être broyée ou écrasée, ne doit pas être chauffée ni incinérée, ne pas être en court-circuit ni démontée, ni immergée dans aucun liquide.
- Seul un type de batterie spécifique peut être utilisé avec un appareil sans fil. L'utilisation de toute autre batterie peut provoquer un incendie.
- Lorsque la batterie n'est pas utilisée, maintenez-la éloignée d'objets métalliques tels que des trombones, pièces de monnaie, clés, vis, clous ou tout autre objet susceptible de connecter les contacts entre eux. Le court-circuit provoqué peut provoquer incendie et/ou explosion de celle-ci, et engendrer de graves brûlures et blessures corporelles.
- Evitez tout contact avec le liquide d'une batterie qui fuit à cause d'une surchauffe ou autre. Si cela se produit, rincez abondamment la région du corps touchée à l'eau claire, et dans le cas où vos yeux seraient atteints, consultez immédiatement un médecin.
- En raison de la chaleur générée en cours de charge, le chargeur ne doit pas être utilisé sur une surface combustible ou dans un environnement inflammable.
- N'obstruez jamais les fentes d'aération du chargeur.
- Ne démontez jamais l'appareil vous-même. Un remontage non-conforme peut engendrer des risques de choc électrique ou d'incendie.
- Débranchez le chargeur lorsqu'il n'est pas utilisé ou lorsque vous le nettoyez.

- N'utilisez que des rallonges électriques agréées et en parfait état.
- Assurez-vous pendant la charge que l'aération de l'endroit est suffisante. Une mauvaise ventilation du lieu de charge pourra engendrer une température d'utilisation excessive, causant un mauvais fonctionnement du chargeur. Les températures supérieures à +40°C doivent être évitées.
- Les charges effectuées dans des armoires fermées ou à proximité de sources de chaleur telles que des radiateurs ou soleil subissent des augmentations de chaleur et sont à éviter.
- Si vous n'utilisez pas la batterie pendant une longue période, retirez-la du chargeur et débranchez celui-ci.
- Ne fixez aucun élément sur le chargeur à l'aide de rivets ou de vis. Les rivets ou vis pourraient rendre inefficace le boîtier isolant. Un étiquetage adhésif est préférable, sans obstruer les fentes d'aération.
- Ne rechargez que des batteries d'origine.
- Si le câble d'alimentation est endommagé, faites le remplacer dans un centre de service agréé afin d'éviter les risques d'accidents.

AVERTISSEMENT : Pour éviter les risques de dommages matériels et corporels, vérifiez bien la tension d'utilisation du chargeur, et ne tentez jamais de recharger des batteries non rechargeables.

2.3 Utilisation du chargeur et charge batterie

ATTENTION : Vous devez utiliser le chargeur livré avec ce produit que pour charger la ou les batteries qui sont livrées avec le même produit.

AVERTISSEMENT : Si aucun voyant n'est allumé en cours de charge, retirez la batterie du chargeur pour éviter d'endommager celui-ci. N'insérez pas une autre batterie. Faites réparer ou remplacer la batterie ou le chargeur dans le centre service agréé le plus proche.

2.3.1 Fonction des voyants du chargeur

Les voyants lumineux (Led A et Led B) indiquent l'état de

charge de la batterie.

- Led A allumé verte, Led B éteinte : Le chargeur est sous tension sans batterie
- Led A allumé verte, Led B allumé rouge : Batterie en cours de charge.
- Led A et B allumées verte : la batterie est chargée et peut être retirée.
- Led B clignote rouge : défaut de la batterie ou du chargeur (batterie trop chaude).

2.3.2 Charge de la batterie

Si le chargeur ne charge pas correctement la batterie dans des conditions normales, apportez le chargeur et la batterie dans un centre service agréé KALAOS pour un contrôle électrique de ces éléments.

- La charge doit être effectuée à une température ambiante comprise entre +5° et +40°C
- Ne chargez que la ou les batteries prévues pour ce chargeur.
- Branchez le chargeur sur une prise 220-230V (Tension domestique normale).
- Insérez la batterie dans les rainures du chargeur en s'assurant que la languette de verrouillage est bien en place et fixe bien la batterie.
- La led B est rouge en cours de charge, et devient verte lorsque la batterie est rechargée.
- Une fois la batterie complètement chargée, retirez la en actionnant vers le haut la languette de verrouillage et en la tirant simultanément hors des rainures du chargeur.
- Cette batterie « Li-ion » ne possède pas d'effets mémoire, sa charge peut donc être interrompue sans problème et reprise à tout moment.

2.3.3 Stockage du chargeur et de la batterie

- Pour une longue durée de stockage, il est préférable que la batterie soit complètement chargée et rangée dans un endroit sec à une température entre 10 et 25°C
- Le chargeur doit être rangé dans les mêmes conditions

que la batterie, en faisant très attention à ce qu'aucun corps étranger comme des copeaux métalliques ou autre ne puissent pénétrer par les fentes d'aération du chargeur.

2.4 Avant l'utilisation

- Étudiez minutieusement cette notice d'utilisation.
- Familiarisez-vous avec le fonctionnement de l'appareil et apprenez à vous en servir correctement.
- Ne permettez jamais à d'autres personnes (surtout des enfants) n'ayant pas pris connaissance de la notice d'utilisation de se servir de la machine.
- Si l'appareil doit être remis à d'autres personnes, remettez-leur aussi cette notice d'utilisation.
- N'enlevez jamais les étiquettes ou les éléments de sécurité.
- N'utilisez pas l'outil électrique si la gâchette Marche/ Arrêt ne fonctionne pas correctement. Le cas échéant, contactez votre revendeur pour une éventuelle réparation.
- N'exposez jamais l'appareil électrique à la pluie ou à l'humidité. Ne laissez jamais l'eau ou d'autres liquides pénétrer dans l'appareil.
- Contrôlez le niveau d'huile de chaîne avant chaque sciage. Ne sciez jamais sans huile dans le réservoir ou quand la quantité d'huile est faible.
- Assurez-vous du bon état du guide de chaîne, de la chaîne, des éléments de fixation et de sécurité avant chaque utilisation. Remplacez les pièces excessivement usées ou manquantes.
- N'allumez pas la machine si le couvercle de chaîne n'est pas monté ou lorsque le déflecteur de sécurité est endommagé ou absent.
- Ne coupez pas à proximité d'autres fils électriques.
- N'utilisez pas l'outil électrique si la gâchette Marche/ Arrêt ne met pas en marche ou éteint l'outil. Le cas échéant, contactez votre revendeur pour une éventuelle réparation.
- N'exposez jamais l'élagueuse sans fil à la pluie ou à l'humidité. Ne laissez jamais l'eau ou d'autres liquides

- pénétrer dans l'appareil.
- Ne faites pas fonctionner l'élagueuse électrique dans un environnement présentant des éléments inflammables tels que des liquides, du gaz ou des poussières. Les étincelles générées par le fonctionnement de l'appareil peuvent entraîner un risque d'explosion.
- Ne commencez à couper que lorsque la zone de travail est dégagée et nettoyée. Maintenez l'endroit de travail propre et bien rangé pour diminuer le risque d'accident.
- Lors de la première utilisation, il est recommandé à l'utilisateur de se faire accompagner par une personne expérimentée

2.5 Lors de l'utilisation

- N'utilisez la perche élagueuse qu'en plein jour ou avec un bon éclairage artificiel.
- L'utilisation de matériel à moteur peut être règlementée. Veillez à respecter les réglementations légales qui peuvent différer d'une localité à l'autre.
- N'utilisez pas la machine si vous êtes fatigué ou malade. Évitez également l'utilisation si vous avez consommé des boissons alcoolisées ou pris des médicaments. Un moment d'inattention peut entraîner de sérieuses blessures corporelles.
- Pendant l'utilisation, maintenez les cheveux éloignés de l'élagueuse. Ne portez jamais de vêtements amples, ni d'accessoires qui risqueraient de se coincer dans la machine ou dans la chaîne tels que cravate, écharpe ou bijoux.
- Portez des vêtements près du corps, commodes et qui vous protègent des coupures. Portez toujours un pantalon long, des chaussures solides et antidérapantes, ainsi que des équipements de protection tels que des gants, des lunettes, un casque à visière et un protecteur acoustique, etc.
- Empêchez quiconque de rester dans le rayon d'action de l'élagueuse électrique pendant l'utilisation. Maintenez les personnes, les enfants et les animaux éloignés de la zone de travail. S'il s'agit d'un travail

- en groupe, gardez une distance suffisante entre les personnes.
- Veillez à ce que les poignées soient toujours propres et sèches. Quand le moteur tourne, saisissez toujours fermement la poignée avant de la main gauche et la poignée arrière de la main droite.
 - Travaillez toujours en position stable, équilibrée et ferme. Ne travaillez pas sur un sol glissant ou instable. Choisissez un endroit sûr pour la chute des éléments coupés.
 - Tenez fermement l'élagueuse des deux mains. Mettez-vous dans une position qui vous permet de résister aux forces exercées par un contrecoup. Ne lâchez jamais l'appareil.
 - Utilisez les griffes d'immobilisation pour accrocher l'élagueuse au bois ou pour servir comme point de pivot. Commencez toujours à scier avec la chaîne en mouvement.
 - Ne sciez pas avec la pointe de l'élagueuse.
 - Durant la coupe, certaines tensions du bois peuvent se libérer brutalement et causer des projections ou des relâchements dangereux.
 - Ne travaillez jamais avec une machine détériorée, mal réparée, mal montée ou modifiée arbitrairement.
 - Ne surchargez pas la machine. Utilisez toujours l'appareil approprié au travail à effectuer.

2.5.1 Vibrations

Les vibrations transmises au système main-bras peuvent faire apparaître un ensemble de symptômes appelé « syndrome des vibrations ». Ces symptômes peuvent se traduire sous la forme d'un phénomène de Raynaud (crises de blanchiment douloureux des phalanges en cas d'exposition au froid et/ou à l'humidité), de moindre sensation du toucher, du chaud et du froid, de douleurs dans les bras et les mains, de gêne fonctionnelle des articulations du poignet et du coude. Les expositions simultanées tels les efforts musculaires, postures contraignantes, froid, peuvent renforcer les effets des vibrations sur l'Homme.

AVERTISSEMENT : Dans le but de limiter « les vibrations transmises », il est préférable de porter des gants de protection et de réduire le temps de travail en effectuant des pauses fréquentes, et en limitant la durée de travail continu journalier.

AVERTISSEMENT : Le niveau de vibrations pendant l'utilisation réelle de l'outil, peut différer de la valeur totale déclarée en fonction de la manière dont l'outil est utilisé, et de la nécessité d'identifier les mesures de sécurité pour protéger l'opérateur qui sont basés sur une estimation de l'exposition dans les conditions réelles d'utilisation en tenant compte de toutes les parties du cycle d'utilisation tels que les moments où l'outil est mis sur arrêt et quand il fonctionne au ralenti.

REMARQUE : Dans le cadre de la prévention, vous pouvez utiliser le lien ci-dessous pour de plus amples précisions.

<http://www.travailler-mieux.gouv.fr/Vibrations-mecaniques.html>

2.6 Après l'utilisation

- Retirez toujours la batterie de l'appareil avant de procéder à tout contrôle ou maintenance.
- Ne transportez la perche élagueuse que lorsque la batterie est retirée et complètement à l'arrêt. Tenez l'appareil par la poignée grip avant, le guide tourné vers l'arrière et le fourreau de protection inséré.
- Suivez toujours les instructions prévues pour l'entretien. Après chaque utilisation, contrôlez le fonctionnement des dispositifs de sécurité, la fixation, la tension et l'état des pièces. Entretenez l'appareil. Remplacez les pièces usées ou endommagées.
- Ne faites réparer l'élagueuse électrique que par un personnel qualifié. Pour des raisons de sécurité, utilisez exclusivement des pièces d'origine ou approuvées par Kalaos.

- Maintenez la machine propre et conservez-la toujours dans un endroit sec, en hauteur et le fourreau de protection inséré. Rangez les outils électriques dans un endroit hors de portée des enfants.
- Conservez ce manuel soigneusement et consultez-le à chaque fois que vous utiliserez la machine.

3. Consignes d'utilisation de l'élagueuse

Toute modification non autorisée par KALAOS peut rendre la machine dangereuse et conduire à de sévères blessures lors de son utilisation. KALAOS décline toute responsabilité en cas d'utilisation abusive ou non-conforme à la notice et/ou à la réglementation en vigueur.

3.1 Préparation de l'élagueuse

ATTENTION : Ne montez pas la batterie avant d'avoir entièrement assemblé l'appareil !

3.1.1 Montage du guide de chaîne et de la chaîne

ATTENTION : Portez des gants lorsque vous manipulez la tronçonneuse afin d'éviter tout accident lié à la chaîne dont les dents sont extrêmement tranchantes.

ATTENTION : Montez la batterie que lorsque l'appareil est complètement assemblé.

- Déballez délicatement toutes les pièces. Vérifiez la présence de tous les éléments cités dans cette notice. Assurez-vous de la propreté et du bon état de l'ensemble de ces pièces. En cas de doute, contactez votre revendeur.
- Dévissez la vis du couvercle de chaîne. Enlevez le couvercle. Fig. 1
- En veillant à respecter le sens de montage indiqué sur le guide et le corps de l'appareil, montez la chaîne autour du guide et du pignon d'entraînement. Fig. 1

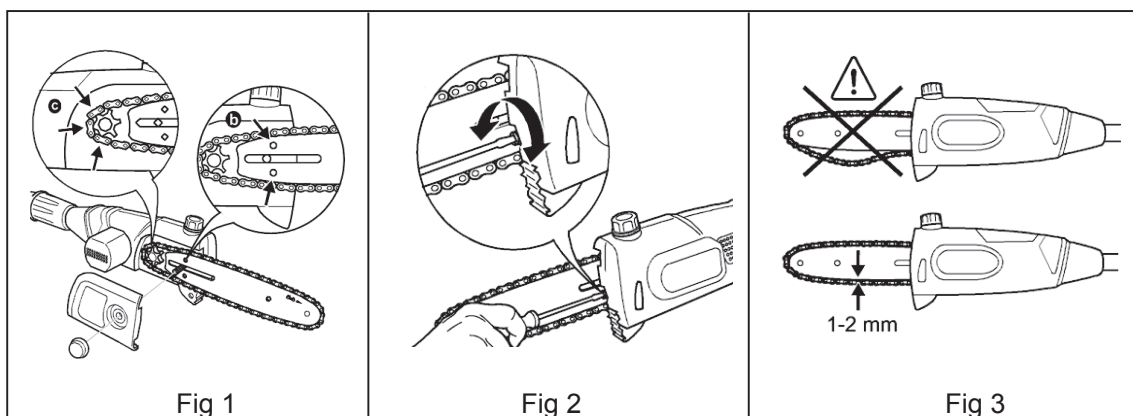

- Remontez le couvercle et vissez la vis pour plaquer le guide en léger contact. Avant de serrer le couvercle, visser la vis de tension de chaîne pour régler la tension de la chaîne. Fig. 2 et Fig. 3.
- Serrez la vis du couvercle pour bloquer le guide.

3.1.2 Vérification de la tension de la chaîne

AVERTISSEMENT: Retirez toujours la batterie de l'appareil avant toute intervention sur la tronçonneuse.

- La chaîne doit être suffisamment tendue pour une meilleure utilisation et une plus grande sécurité.
- La tension est optimale quand la chaîne peut être soulevée de minimum 2 mm au centre du guide de chaîne. Fig. 3
- Lors de l'utilisation, la chaîne subit des contraintes et un échauffement qui entraînent un changement de sa longueur. Vérifiez la tension de chaîne régulièrement toutes les 10 minutes et effectuez un réglage si nécessaire.
- Une fois que vous avez terminé d'utiliser la tronçonneuse, détendez la chaîne pour lui permettre de se rétracter en refroidissant sans risquer d'endommager le guide.

3.1.3 Remplissage de l'huile de chaîne

AVERTISSEMENT : Retirez la batterie avant toute intervention sur la tronçonneuse.

- Sur les machines neuves, pour des raisons de transport, le réservoir de l'élagueuse électrique ne contient pas d'huile.

- Pour fonctionner correctement et assurer sa longévité, la chaîne doit toujours être lubrifiée.
- Utilisez exclusivement une huile de lubrification pour chaîne de tronçonneuse, de préférence « biodégradable ». Choisir une viscosité d'huile adaptée à la température ambiante et aux travaux à réaliser. Ne pas utiliser d'huile pour moteur thermique.
- Placez la machine sur une surface plane, le bouchon du réservoir d'huile vers le haut. Dévissez le bouchon puis retirez-le. Fig. 4
- Versez lentement l'huile pour remplir le réservoir. Evitez le débordement.
- En cas d'excédent, éliminez aussitôt le trop-plein avec un chiffon.
- Fermez le bouchon.

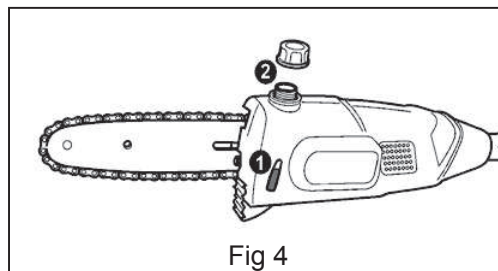

Fig 4

Remarque : L'huile coule automatiquement par le canal d'écoulement et graisse la chaîne. Pour la protection de l'environnement, il est recommandé d'utiliser une huile végétale biodégradable.

ATTENTION : Ne faites jamais fonctionner l'élagueuse sans huile de chaîne. Cela risque d'endommager la machine.

3.2 Utilisation de l'élagueuse

Avant l'utilisation, contrôlez toujours la présence et le bon fonctionnement des dispositifs de sécurité. Contrôlez aussi l'état de la chaîne, du guide de chaîne et du système de fixation. En cas de nécessité, remplacez ou

réparez les éléments défectueux. Utilisez exclusivement des pièces d'origine ou approuvées par KALAOS.

AVERTISSEMENT : Ne travaillez jamais avec un guide et une chaîne endommagés ou excessivement usés car vous risquez de vous blesser.

3.2.1 Mise en marche de la perche élagueuse

- Réglez la longueur de la perche en déverrouillant les anneaux de verrouillage comme sur la figure 5.
- Mettez la batterie en place comme sur la figure 6, en prenant soin d'appuyer sur aucun bouton de commande pour éviter tout démarrage intempestif.

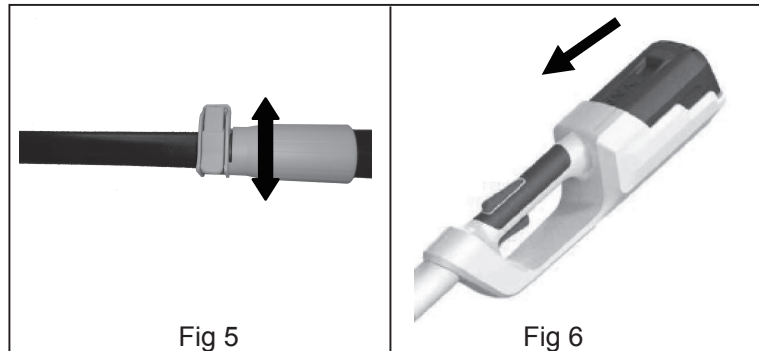

- Tenez fermement l'appareil à deux mains, et simultanément, appuyez verticalement de la paume de la main sur la sécurité de gâchette, l'index droit comprimant la gâchette du dessous comme sur la figure 7 ci-dessous.

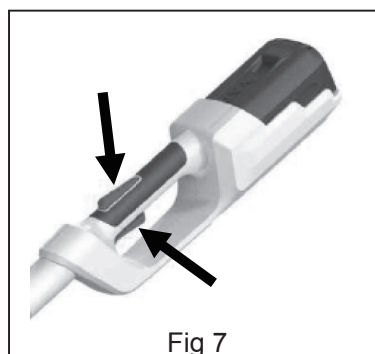

3.2.2 Arrêt de l'élagueuse

- Relâchez la gâchette de commande de la poignée arrière pour arrêter la machine.
- L'appareil s'arrête complètement après quelques secondes.
- Enlevez la batterie pour plus de sécurité.

3.2.3 Conseils pour l'élagage

- Ne coupez que du bois. N'utilisez jamais l'élagueuse pour d'autres matériaux de construction ou des matières plastiques.
- La perche élagueuse est destinée uniquement à la coupe de branches d'arbre sur pied.
- La perche élagueuse ne doit pas être utilisée pour abattre des arbres ou couper des rejets ou des broussailles.
- N'utilisez pas le bout du guide pour la coupe des branches.
- Prenez garde à ce que la chaîne n'entre pas en contact avec des matériaux étrangers autres que du bois.
- Lors de l'élagage, ne pas exercer de pression sur la chaîne, mais la laisser travailler en exerçant si nécessaire une légère force de levier par l'intermédiaire des griffes d'immobilisation.
- Lors de l'élagage de branches épaisses, repositionner les griffes d'immobilisation sur un point situé plus bas pour éviter de donner trop d'angle à l'appareil. Pour cela, tirer l'élagueuse légèrement vers vous afin de desserrer les griffes d'immobilisation et de les positionner plus bas. Il n'est pas nécessaire pour autant de retirer complètement l'élagueuse de son tracé.
- Les meilleurs résultats sont obtenus lorsque la vitesse de coupe de la chaîne n'est pas réduite par une sollicitation trop intense.

ATTENTION : A la fin de la coupe, dès que l'élagueuse a terminé la coupe et qu'elle sort du tracé, le poids change et risque de vous surprendre ou de vous déséquilibrer.

- N'enlever l'élagueuse du tracé que lorsque la chaîne est en rotation.

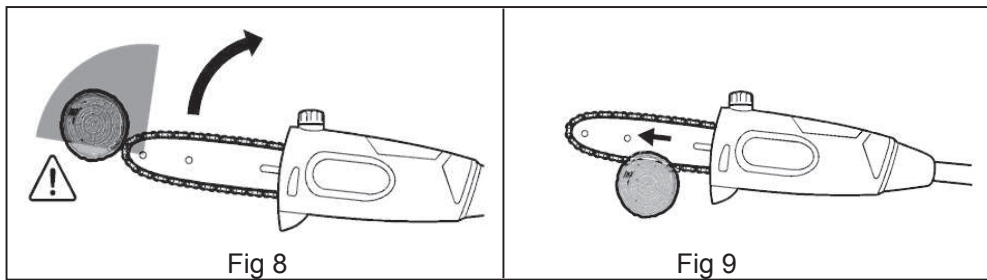

La coupe des branches

- Se positionner en dehors de la zone où la branche va tomber.
- Ne pas couper des branches d'un diamètre supérieur à la longueur du guide.
- Quand vous utilisez l'élagueuse pour enlever les branches d'un arbre, commencez par des petites branches
- Faites attention quand vous coupez des branches sous tension car elles risquent d'être projetées rapidement vers vous quand la tension se soulagera brutalement.
- Prenez garde à ne pas coincer la chaîne dans la coupe en sciant les branches de l'extérieur vers l'intérieur.
- Prévoyez toujours une voie de secours ouverte pour pouvoir vous éloigner rapidement lors de la chute des branches. Maintenez la zone de travail dégagée pour éviter de trébucher.
- Ne jamais faire fonctionner l'élagueuse les bras tendus. Ne pas essayer d'élaguer à des endroits d'accès difficile ou debout sur une échelle. Ne jamais travailler avec les mains à une hauteur au-dessus des épaules.
- Coupez les branches longues en plusieurs parties pour éviter les fendillements de l'arbre.

Coupe en étapes

- 1 : Effectuer la première coupe depuis le bas, environ un tiers du diamètre de la branche.
- 2 : Effectuer la deuxième coupe depuis le haut, à la même hauteur que la première coupe, ou un peu décalée pour éviter l'écartèlement du bois et de l'arbre.
- 3 : Enlever le reste de la branche.

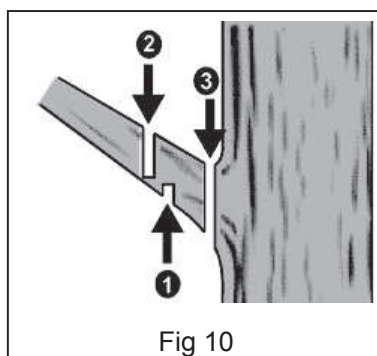

3.3 Nettoyage, maintenance, stockage et transport

Avant toute opération de maintenance, éteignez la machine, vérifiez l'arrêt complet de la chaîne et remettre la protection du guide de chaîne sur la machine. Enlevez la batterie.

3.3.1 Nettoyage de l'élagueuse

Un nettoyage régulier après chaque utilisation assurera un meilleur fonctionnement de l'élagueuse et diminuera le risque de corrosion ou de grippage.

ATTENTION : N'immergez jamais l'élagueuse dans l'eau ou tout autre liquide pour le nettoyage. Ne nettoyez jamais l'appareil à l'eau haute pression.

Après avoir arrêté et laissé refroidir l'appareil, enlevez les débris de coupe accumulés sous le couvercle en soufflant avec de l'air comprimé ou en nettoyant à l'aide d'une brosse. En cas de besoin, essuyez l'appareil avec un chiffon doux humide.

3.3.2 Maintenance de l'élagueuse

Graisser la chaîne

Cette élagueuse est équipée d'un système de lubrification automatique de la chaîne. Vérifiez régulièrement le niveau d'huile. Pour amorcer l'apport d'huile sur la chaîne, faites fonctionner l'élagueuse à vide.

Affûter la chaîne

Pour obtenir un résultat optimal, faites affûter la chaîne régulièrement, au moins une fois par an, par un atelier spécialisé.



Remarque : Un niveau d'huile insuffisant ou un contact avec le sol émousent la chaîne et réduisent très rapidement la performance de coupe.

3.3.3 Stockage et transport de l'élagueuse

- Retirez impérativement la batterie de la machine et rentrez les tubes télescopiques pour le stockage et le transport.
- Entrez votre perche élagueuse dans un local sec, tempéré et à l'abri de la lumière. Mettez-la dans un endroit hors de portée des enfants.
- Pour un stockage de longue durée, graissez la chaîne et le guide de chaîne.
- Ne transportez la perche élagueuse que lorsqu'elle est complètement à l'arrêt. Tenez l'appareil par la poignée grip avant, le guide tourné vers l'arrière et le fourreau de protection de guide de chaîne inséré, et la batterie retirée.

4. Caractéristiques techniques

Conformément à notre politique d'amélioration continue, nous nous réservons le droit de changer la conception et la configuration de tout produit sans préavis. Ainsi, le texte et les images de ce manuel et de l'emballage ne sont donnés qu'à titre indicatif et ne peuvent en aucun cas servir de base à une réclamation légale ou autre.

Modèle	PS36Li
Type d'appareil	Perche élagueuse à batterie
Tension	36V d.c
Capacité batterie	2600 mAh / 4000 mAh
Temps de charge	1,5h / 2,5h
Régime moteur à vide	1800 tr/min
Longueur du guide de chaîne	25.4cm (10")
Chaîne	91P040X Orégon .3/8 inch / G 0.05 inch
Réservoir d'huile avec fenêtre de niveau	60 ml

Perche extensible	215 cm à 330 cm
Puissance acoustique garantie (LwA)	90 dB(A) K= 3dB(A)
Pression acoustique (LpA)	80 dB(A) K= 3dB(A)
Classe de protection	Double protection / classe II / IP20
Masse nette avec guide et batterie	4,5 Kg
Vibrations totales	1,428 m/s ² k=1,5m/s ²

5. Problèmes et solutions

Dysfonctionnement	Causes probables	Dépannage
L'appareil ne démarre/ne fonctionne pas	Il n'y a pas de courant électrique	Vérifiez la connexion et le bon verrouillage de la batterie. La batterie est déchargée, mettre la batterie en charge
	Un des contacteurs est en panne ou défectueux	Adressez-vous à un réparateur agréé KALAOS
	Les charbons sont usés	Adressez-vous à un réparateur agréé KALAOS
La qualité de coupe diminue	La chaîne est émoussée	Affutez la chaîne
La chaîne s'échauffe énormément	Pas d'huile dans le réservoir	Remplir le réservoir d'huile de chaîne
	Le graissage de la chaîne se fait difficilement	Vérifiez l'écoulement de l'huile Si nécessaire, débouchez le canal d'écoulement d'huile
	La chaîne est émoussée ou usée	Affutez la chaîne ou changez-la
La chaîne déraile du guide de chaîne, génère des vibrations, ou ne scie pas correctement	La chaîne se détend à cause d'un échauffement ou n'est pas assez tendue à froid	Vérifiez la lubrification de la chaîne et/ou vérifiez et réglez la tension de chaîne à froid.
La chaîne force et coulisse difficilement	La chaîne est trop tendue	Réglez la tension de chaîne à froid
L'outil s'arrête	Usage intensif et la batterie est trop chaude La batterie est déchargée	Laissez refroidir la batterie Rechargez la batterie
La Del rouge du chargeur reste allumée	Batterie défectueuse et ne prends pas la charge	Changez la batterie
La Del rouge du chargeur clignote	Chargeur en panne Contacts encrassés Batterie défectueuse	Adressez-vous à un réparateur agréé KALAOS Nettoyez les contacts Changez la batterie



6. Protection de l'environnement

Afin d'agir pour la protection de l'environnement, nous recommandons de prendre en considération les points suivants :

- Maintenez votre appareil propre et en bon état. Remplacez les pièces détériorées.
- Lorsque votre appareil sera en fin de vie, retournez-le chez votre revendeur en vue de son recyclage.



Élimination des déchets

Conformément à la directive européenne relative à l'élimination des déchets d'équipements électriques et électroniques, les outils électroportatifs dont on ne peut plus se servir doivent être collectés et suivre une voie de recyclage appropriée. Ne pas jeter les appareils électroportatifs dans les ordures ménagères.

Batterie

Toutes les batteries et tous les accumulateurs qui arrivent en fin de vie doivent être ramenés chez votre revendeur ou dans un lieu de réception des déchets dangereux en vue de leur recyclage impératif. (Dangereux pour l'environnement)

7. Service après-vente

Pour toute information ou pour le Service Après-Vente, prenez contact avec le revendeur de la machine ou renseignez-vous sur notre site Internet www.kalaos.eu. Un numéro d'identification se trouve sur la plaque signalétique apposée sur l'appareil ainsi qu'au dos de son manuel d'utilisation. Veuillez communiquer ce numéro à votre Revendeur-Réparateur en cas d'intervention sur cet appareil et pour toute demande de pièce de rechange. Utilisez exclusivement des pièces d'origine ou approuvées par KALAOS.



8. Garantie

ENREGISTREZ VOTRE MACHINE POUR VALIDER VOTRE GARANTIE.

Pour faire valoir votre garantie, enregistrez votre produit auprès de KALAOS dès son achat en retournant la carte de garantie figurant au dos de cette notice d'utilisation ou sur le site internet www.kalaos.eu/register/.

KALAOS garantit sa machine (motorisation incluse) pendant 24 mois à compter de la date d'achat.

KALAOS assure le remplacement de toutes les pièces reconnues défectueuses par un défaut ou un vice de fabrication.

En aucun cas la garantie ne peut donner lieu à un remboursement du matériel ou à des dommages et intérêts directs ou indirects.

La responsabilité de KALAOS ne pourra en aucun cas être recherchée pour une valeur supérieure à celle de l'appareil concerné. En particulier KALAOS décline toutes responsabilités en cas de dommages matériels ou immatériels causés par cet appareil.

Pour bénéficier d'une prise en charge du SAV sous garantie, le demandeur devra adresser sa demande de prise en charge à un atelier Service Après-Vente agréé par KALAOS. La liste des SAV agréés est disponible sur le site internet www.kalaos.eu.

Présentez la machine ainsi que la preuve d'achat faisant figurer le numéro de série ou de la carte de garantie dûment complétée.

La garantie ne couvre pas :

- Une utilisation anormale ou non-conforme au manuel d'utilisation
- Un manque d'entretien
- Une utilisation à des fins professionnelles ou de location
- Le montage, le réglage et la mise en route de l'appareil
- Les dégâts ou pertes survenant pendant un transport ou un déplacement

- Les dégâts consécutifs à un choc ou une chute
- Les frais de port ou d'emballage du matériel (tout envoi en port dû sera refusé par le Service Après-Vente)

La garantie sera automatiquement annulée en cas :

- De modifications apportées à la machine sans l'autorisation expresse de KALAOS
- D'utilisation abusive, non-conforme à la notice et/ou à la réglementation en vigueur.
- D'utilisation de pièces n'étant pas d'origine ou approuvées par KALAOS.

9. Déclaration de conformité

Nous soussignés,

K10 International SAS
1 rue Ampère
67840 KILSTETT



Déclarons que

Les appareils suivants sont conformes et appropriés avec la sécurité de base et de santé des directives CE (voir point 4), fondées sur leur conception et leur type, tel que mis en circulation par nous. Cette déclaration concerne exclusivement les machines dans l'état dans lequel elles ont été mises sur le marché et exclut les composants ajoutés et/ou les opérations effectuées ultérieurement par l'utilisateur final.

1. Désignation / fonction : Elagueuse sur perche sans fil
2. Type : PS36Li
3. Numéros de série : 07400018 à 07499999
4. Directives EC applicables : Directive machine 2006/42/EC
2006/95/EC sur la basse tension
2004/108/EC sur la compatibilité électromagnétique
200/14/EC sur les émissions sonores dans l'environnement
modifiée par la directive 2005/88/EC.
5. Normes harmonisées utilisées : EN 55014-1 :2009+A1 ; EN61000-3-2 :2006+A1+A2
EN60745-1 :2009+A11 :2010 ;
6. Responsable de la documentation : Jean Pierre Keravec
Niveau de puissance acoustique garanti : 90 dB(A)
Niveau de pression acoustique : 80 dB(A)

Organisme d'évaluation de conformité:

JIANGSU TÜV Product Service Ltd, Shanghai Branch, N°88 Hengtong Road, Shanghai 20070
P.R.China

TÜV SÜD Product Service GmbH – Zertifizierstelle - Ridlerstrabe 65- 80339 München –
Germany

Fait à Kilstett, le 10 janvier 2015

Pascal KIEFFER
Président



K10 INTERNATIONAL SAS

Service garantie
1, rue Ampère
67840 KILSTETT

Affranchir
au tarif
en vigueur



CARTE DE GARANTIE

ENREGISTREZ VOTRE MACHINE POUR VALIDER VOTRE GARANTIE.

Pour faire valoir votre garantie, enregistrez votre appareil auprès de KALAOS dès son achat en retournant la carte de garantie figurant ci-dessous ou sur le site internet www.kalaos.eu/register/.

Référence (cocher la case correspondante)

PS36Li

Numéro de série

S / N°



UTILISATEUR

Nom	
Prénom	
Adresse	
Ville	
Code postal	Pays
Tél	Mobile
Email	

Par sa signature l'utilisateur certifie:

- que le manuel d'utilisation lui a été remis et qu'il a pris connaissance des instructions d'utilisation, de sécurité et d'entretien y figurant ;
- qu'il a été instruit à l'usage correct et sûr de la machine par le vendeur ;
- qu'il a pris connaissance des conditions auxquelles est soumise la garantie contractuelle et qu'il les accepte sans réserve ni restriction

DISTRIBUTEUR

N° client	
Enseigne / Raison sociale	
Adresse	
Ville	
Code postal	
Pays	

Si vous ne souhaitez pas recevoir des informations commerciales et techniques de Kalaos, cochez cette case

Date d'achat	Signature
--------------	-----------

Conformément à la loi Informatique et Libertés du 6 janvier 1978, vous disposez d'un droit d'accès et de rectification aux données personnelles vous concernant. Seule notre société est destinataire des informations que vous lui communiquez.



**TALON
À CONSERVER**

Référence
(cocher la case correspondante)

PS36Li

Date d'achat

K10 INTERNATIONAL SAS

Service garantie
1, rue Ampère
67840 KILSTETT

www.kalaos.eu

Numéro de série

S / N°